

# #HOWTO



M U E N E T

## WIR ZEIGEN DIR, WIE'S GEHT!



## So richtest du deinen Router ein.

Anleitung für Fiber-FritzBoxen



# Der Anschluss

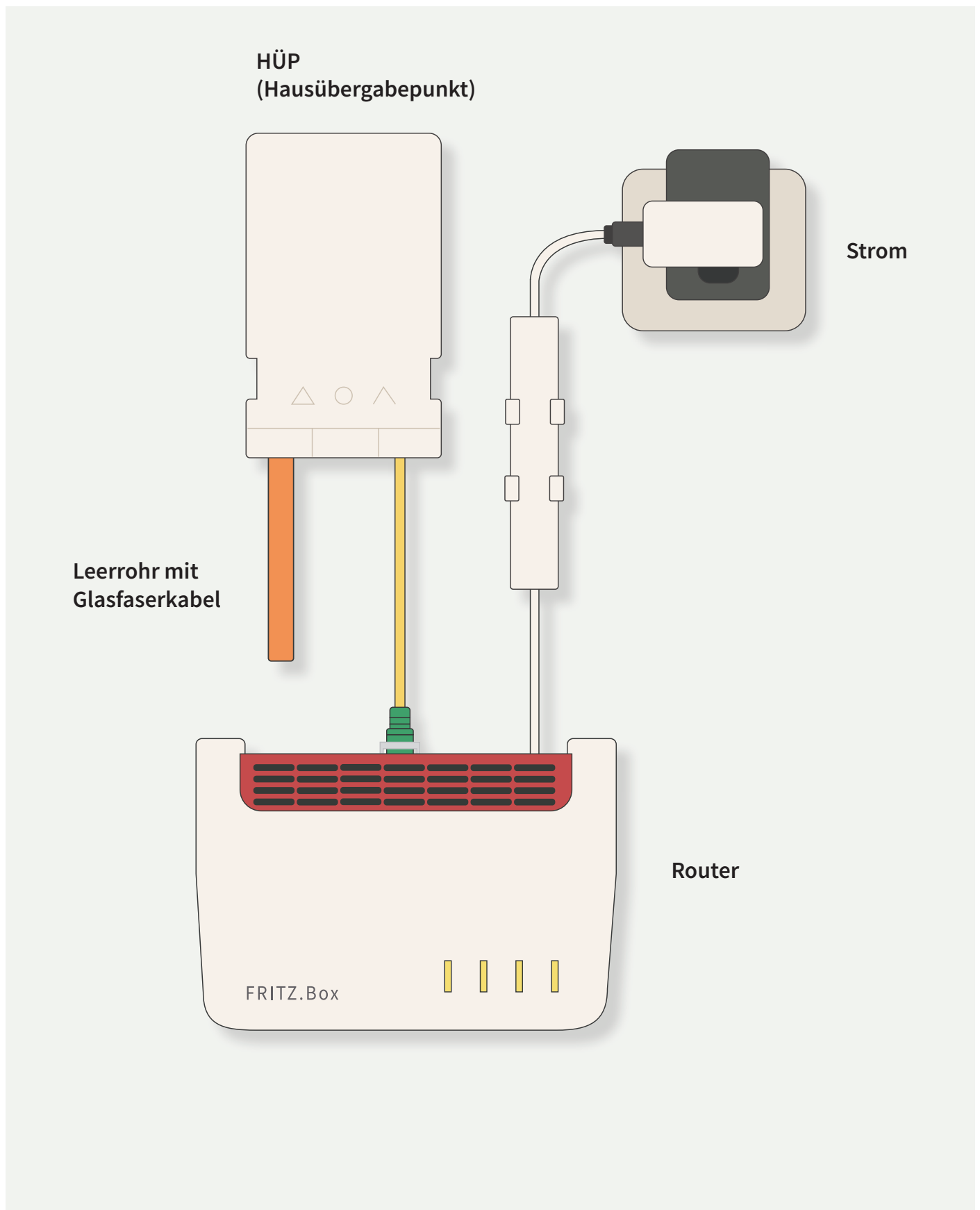

## **1. Verkabelung prüfen (vor dem Einschalten)**

Bitte stellen Sie sicher, dass Ihre FRITZ!Box vor dem Einschalten korrekt mit dem HÜP (Hausübergabepunkt) verbunden ist.

- Je nach Modell wird ein entsprechendes Glasfaser-Patchkabel benötigt.
- Auf Seiten der FRITZ!Box wird in der Regel ein LC/APC- oder SC/APC-Stecker verwendet (modellabhängig).
- Am HÜP muss das Kabel über einen LC/APC-Stecker verfügen.

Bitte achten Sie darauf, dass das Kabel korrekt und fest eingesteckt ist.

## **2. Korrektes SFP-Modul verwenden**

Bitte stellen Sie sicher, dass das passende SFP-Modul eingesetzt ist. Je nach Ausbaueinheit wird eines der folgenden Module verwendet:

- AON
- GPON
- XGS-PON

Sollten Sie unsicher sein, welches SFP-Modul in Ihrem Gebiet verwendet wird, kontaktieren Sie bitte unsere Hotline. Unsere Mitarbeitenden helfen Ihnen gerne weiter.

## **3. FRITZ!Box einschalten**

Sobald sichergestellt ist, dass:

- das korrekte SFP-Modul eingesetzt ist,
- das richtige Patchkabel verwendet wird und
- alle Verbindungen ordnungsgemäß angeschlossen sind,

können Sie Ihre FRITZ!Box einschalten.

## **4. Automatische Einrichtung**

Wenn Sie Ihre FRITZ!Box von uns erhalten haben oder uns vorab die AVMG-Nummer und den CWMP-Account (zu finden auf dem Aufkleber auf der Unterseite der FRITZ!Box) mitgeteilt haben, erfolgt die Einrichtung automatisch.

Bitte warten Sie nach dem Einschalten etwa 15 Minuten.

Anschließend sollte Ihre FRITZ!Box vollständig eingerichtet und betriebsbereit sein.

**Falls nicht, folgt der Einrichtungsteil der Anleitung.**

# Die Einrichtung

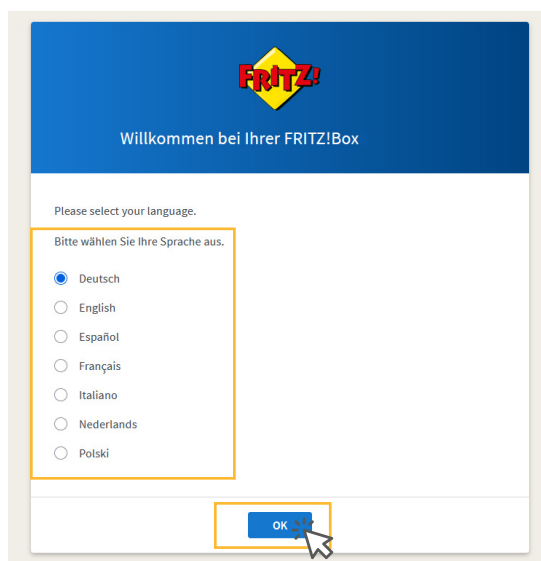

1. Verbinden Sie Ihren PC/Laptop mit Ihrer FritzBox per WLAN oder LAN. Eine Verbindung über LAN-Kabel ist zu bevorzugen. Rufen Sie die Benutzeroberfläche der FritzBox in Ihrem Web-Browser auf, indem Sie dort „fritz.box“ oder „192.168.178.1“ in die Adresszeile eingeben. Bitte wählen Sie Ihre Sprache aus. Danach klicken Sie auf „OK“.

2. Geben Sie Ihr FritzBox-Kennwort ein. (Dieses wurde entweder von Ihnen selbst vergeben, Sie finden es auf der Unterseite Ihrer FritzBox oder auf dem Beipackzettel in der Verpackung) und melden Sie sich danach an.

Falls Sie Ihre FritzBox vorher an einem anderen Anschluss (VDSL, Funk, anderer Anbieter) verwendet haben, setzen Sie bitte Ihre FritzBox zunächst auf Werkseinstellungen zurück. Navigieren Sie hierfür zum Menüpunkt „System“-> „Sicherheit“ > „Werkseinstellungen“, klicken Sie auf „Werkseinstellung laden“ und folgen den Anweisungen. Nach ein paar Minuten werden Sie wieder aufgefordert, Ihr Passwort einzugeben.

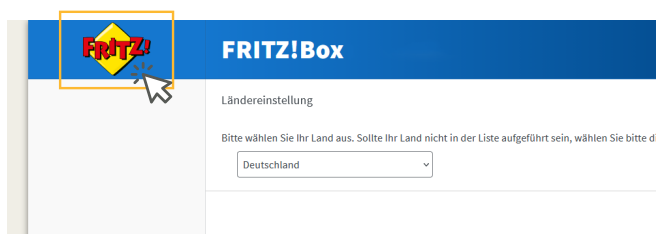

3. Klicken Sie auf das „FRITZ!“ Logo.

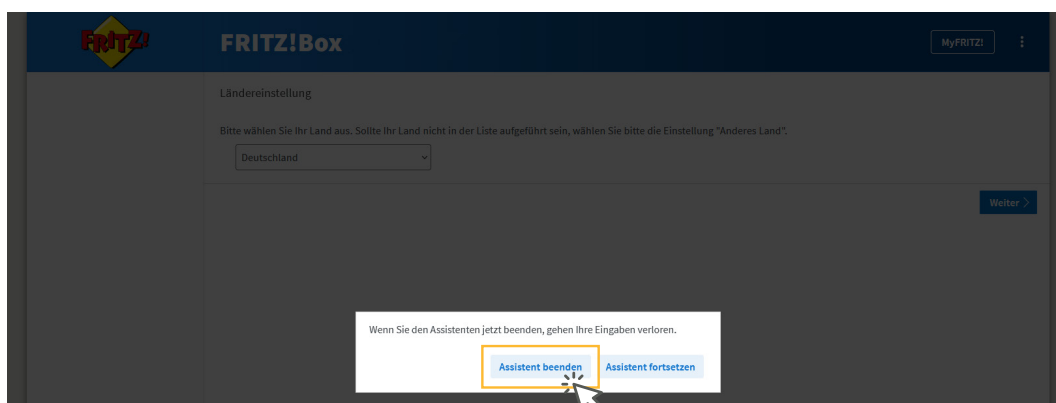

4. Klicken Sie auf „Assistent beenden“.



5. Gehen Sie in den Reiter „Internet“ und klicken Sie auf „Zugangsdaten“.

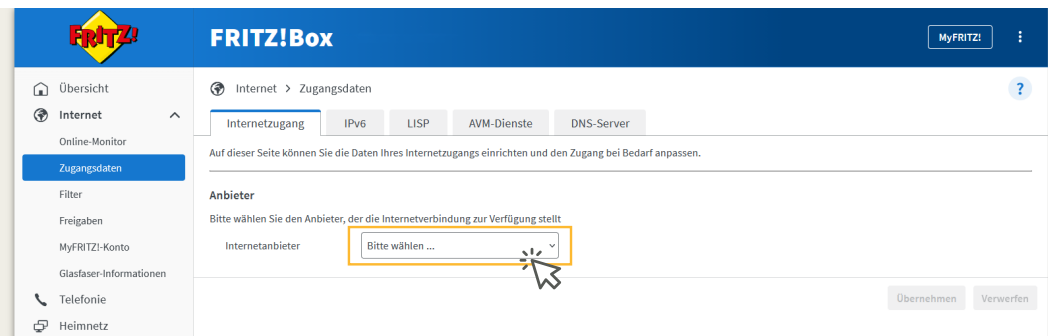

6. Wählen Sie Ihren Anbieter aus. Klicken Sie auf „Bitte wählen“.

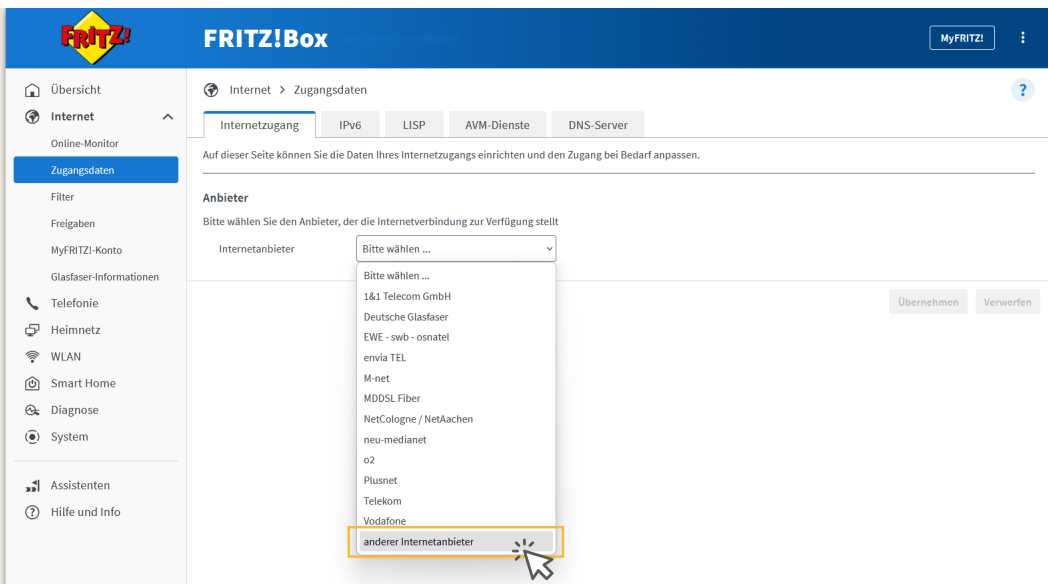

7. Klicken Sie auf „anderer Internetanbieter“.

**FRITZ!Box** MyFRITZ!

Internet > Zugangsdaten

Internetzugang | IPv6 | LISP | AVM-Dienste | DNS-Server

Auf dieser Seite können Sie die Daten Ihres Internetzugangs einrichten und den Zugang bei Bedarf anpassen.

**Anbieter**  
Bitte wählen Sie den Anbieter, der die Internetverbindung zur Verfügung stellt

Internetanbieter:   
Name: **MUENET**

**Internetzugang über**

Glasfaser  
 LAN 1

**Zugangsdaten**  
Werden Zugangsdaten benötigt?  
 Ja

Geben Sie die Zugangsdaten ein, die Sie von Ihrem Internetanbieter bekommen haben.

Benutzername:   
Kennwort:

Nein

Wird eine ONT-Installationskennung benötigt?  
 ONT-Installationskennung benötigt  
ONT-Installationskennung:

8. Geben Sie „MUENET“ als Ihren Internetanbieter an.  
Füllen Sie die Felder „Benutzername“ und „Kennwort“ aus.

**FRITZ!Box** MyFRITZ!

Internet > Zugangsdaten

Internetzugang | IPv6 | LISP | AVM-Dienste | DNS-Server

**Internetzugang über**

Glasfaser  
 LAN 1

**Zugangsdaten**  
Werden Zugangsdaten benötigt?  
 Ja

Geben Sie die Zugangsdaten ein, die Sie von Ihrem Internetanbieter bekommen haben.

Benutzername:   
Kennwort:

Nein

Wird eine ONT-Installationskennung benötigt?  
 ONT-Installationskennung benötigt  
ONT-Installationskennung:

**Verbindungseinstellungen**  
Die Verbindungseinstellungen sind bereits auf die am häufigsten verwendeten Werte eingestellt. Bei Bedarf können Sie diese Werte verändern.  
Verbindungseinstellungen ändern ▾

Internetzugang nach dem "Übernehmen" prüfen

9. Nachdem Sie alles ausgefüllt haben, klicken Sie auf „Übernehmen“.

**FRITZ!Box** MyFRITZ!

Speichern der Einstellungen

Die Einstellungen werden übernommen. Der Vorgang kann mehr als 30 Sekunden dauern.  
Bitte warten Sie, bis der Vorgang abgeschlossen ist.

10. Die Einstellungen werden nun gespeichert. Dies kann einige Sekunden dauern.

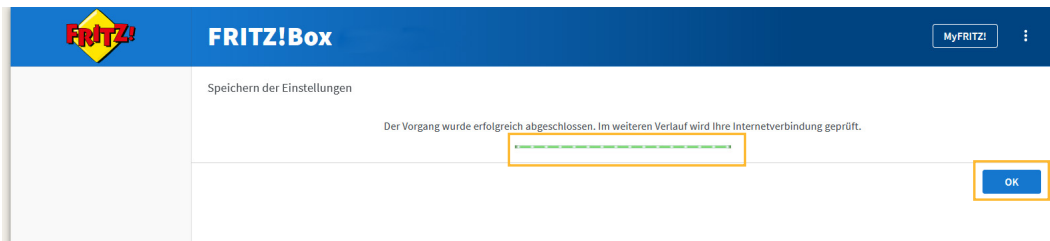

- 11.** Wenn die Einstellungen erfolgreich gespeichert wurden, erscheint der Balken grün. Klicken Sie auf „OK“.

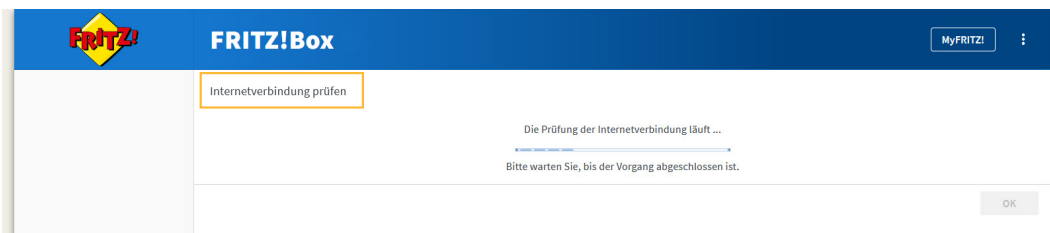

- 12.** Als nächstes wird die Internetverbindung geprüft. Wenn der Balken grün leuchtet, klicken Sie auch hier auf „OK“. Leuchtet der Balken rot, stellen Sie sicher, dass die Verkabelung und die Einstellung korrekt erfolgt sind.

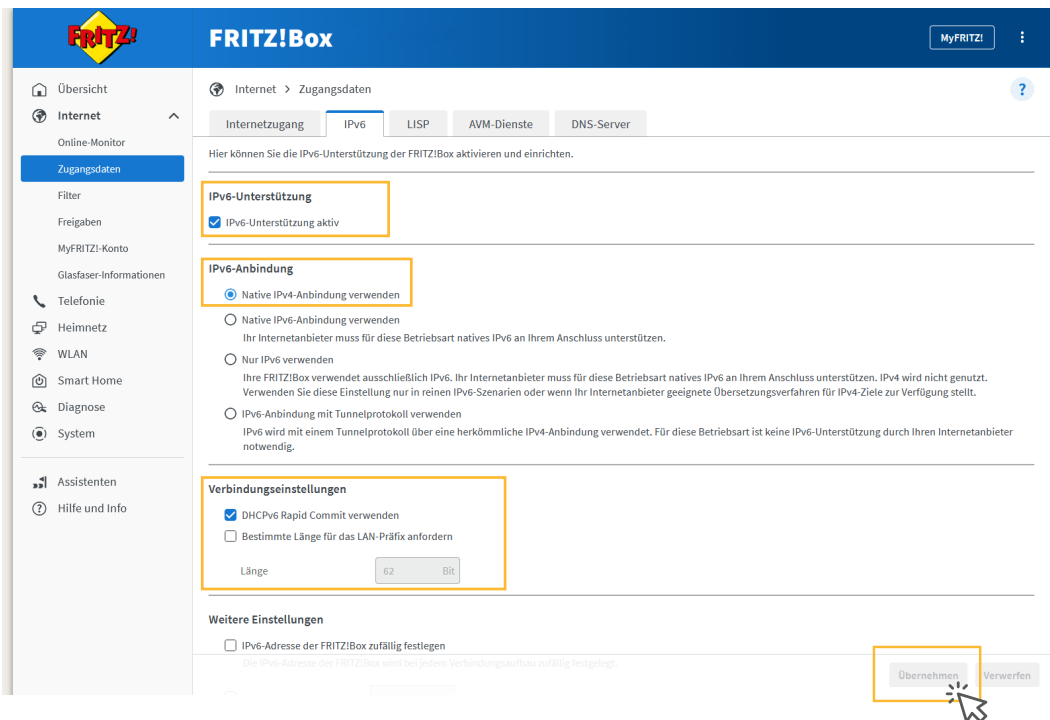

- Hinweis:** Unter dem Reiter „Internet“ > „Zugangsdaten“ sollten die Einstellungen der IPV6 wie oben abgebildet erscheinen. Wenn nicht, füllen Sie diese genau so aus und klicken Sie anschließend auf „Übernehmen“.



**M U E N E T**

MUENET GmbH & Co. KG | Rekener Straße 7 | 48653 Coesfeld